

Simplex big 1-tanks modell



Simplex big 2-tanks modell

## Frontmatade spoltvättar

# Simplex Big frontmatad maskin

## Beskrivning Simplex Big 1 eller 2 tanks maskin

Simplex Big är en frontmatad spoltvätt som automatiskt tvättar medelstora och stora mekaniska delar. Tvättning utförs med hjälp av en övre, undre samt sidoliggande spolbåge som spolat godset medans plattformen långsamt roterar genom en växelmotor med momentbegränsare. Maskinen finns i 1 respektive 2 tanks modeller. Den finns i en isolerad variant (LT) som har en temperaturbegränsning om 60°C samt en isolerad variant som tvättar upp till 80°C. Med PLC:n kan operatören hantera tid, temperaturer, nivåer, signaler och larm. Den lättanvända och intuitiva programvaran kan visa information på många språk.

### Standard utrustning LT-version:

Ventilationsfläkt med timeravstängning.  
Tvåhandsmanövrering för pneumatisk lucka med brottventil.  
Extern vagn med droppuppsamlare av rostfritt stål AISI 304 och hjul med säkerhetsbroms.  
Elektrisk pump(ar) av rostfritt stål.  
Filter av rostfritt stål AISI 304 på pumpens sug sida.  
Lägsta nivåkontroll av vätskan för att skydda pump och värmepatron.  
Manuell påfyllningsventil.  
Växelmotor för rotation av plattform med momentbegränsaren och centerings-sensor.  
Värmepatron i rostfritt stål.  
Säkerhetsbrytare för lastlucka.  
Elskåp IP65, PLC elsystem (DGT V4).  
Plåtkonstruktion av rostfritt stål.  
Trippla dörrpackningar (nedre, övre och laterala).  
Lastbord i stål galler med upphöjda yttre kanter i galvat.  
Slamlucka för enklare tankrengöring.  
Anslutning 400V/nolla+jord/50Hz.

### Specifik utrustning för HT-version:

Kabin isolerad samt klädd med beklädnadsplåtar i rostfritt stål AISI 430.

### Specifik utrustning 2-tanks maskin

Två-tanks (tvätt/skölj) modell med vätskefördelare.



Extern oljeavskiljare.

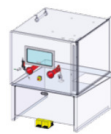

Manuell tvättump och rotation.



Extra vagn.

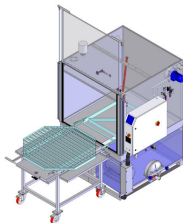

Simplex big 1-tanks modell.

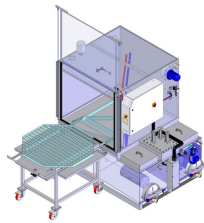

Simplex big 2-tanks modell.

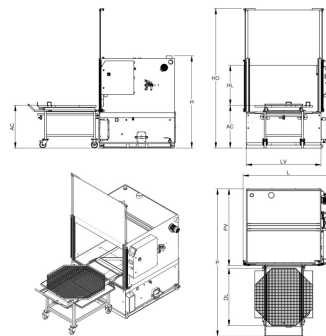

Layout simplex big, 1-tank.

Tekniska data Simplex Big:	Big 1000LT/HT	Big 1200LT/HT	Big 1400LT/HT	Big 1800LT/HT	Big 2200LT/HT**
Utvändiga mått LxPxHO öppen lucka (en-tanks maskin)*	1650x2600x2750 mm	1850x3000x3150 mm	2050x3300x3150 mm	2400x3950x3400 mm	2850x4800x3450 mm
Utvändiga mått LxPxHO öppen lucka (två-tanks maskin)*	2050x2600x2750 mm	2300x3000x2950 mm	2500x3300x3150 mm	2800x4000x3400 mm	3300x4800x3450 mm
Max tvättmått diameter / höjd	900/700 mm	1100/800 mm	1280/900 mm	1650/1000 mm	2000/1000 mm
Max gods vikt	600kg	600kg	600kg	800 kg	800 kg
Tankvolym i liter (en-tanks maskin)	280 liter	350 liter	500 liter	700 liter	1000 liter
Tankvolym i liter (två-tanks maskin)	250x2 liter	300x2 liter	400x2 liter	550x2 liter	750x2 liter
Pump (per tank)	2,5bar / 300l/min / 3kW	2,5bar / 350l/min / 3kW	2,5bar / 400l/min / 3kW	2,5bar / 450l/min / 3kW	2,5bar / 500l/min / 3kW
Effekt värmepatron	10 kW	12 kW	18 kW	30 kW	40 kW
Motor rotation av bord	0,18kW	0,18kW	0,18kW	0,18kW	0,18kW
Ventilationsfläkt	0,25kW/320m <sup>3</sup> /h	0,25kW/320m <sup>3</sup> /h	0,37kW/580m <sup>3</sup> /h	0,37kW/580m <sup>3</sup> /h	2x0,37kW/1160m <sup>3</sup> /h

\*Måtten är ungefärliga \*\* Maskiner finns även i större storlekar, pris vid förfrågan.

### Tillval:

- Tvätt/sköljpump med förhöjt tryck för hårt sittande föroreningar.
- Skivskimmer för att avlägsna borttvättad olja ur tank.
- Överfyllningsnivågivare och automatisk vattenpåfyllning.
- Extern pneumatisk oljeavskiljare.
- Extra vagn i rostfritt.
- Tvättkorg i rostfritt istället för stål och galvat.
- Extra tvättkorg i stål nät och galvat.
- Extra tvättkorg i rostfritt.
- Påsfilterhus i rostfritt på spoltrycket för utbytbara påsfilter. Avlägsnar partiklar ur vätskan.

- Tömningspump för att avlägsna merparten av vätskan ur tankarna.
- Blåsning med tryckluft.
- Manuell tvättump och blåsning.
- Manuell tvättump och blåsning 80 bar.
- Hetluftstork.
- Uppsamlingskärl under maskinen.
- Automatisk kemidosering i vattenpåfyllningen.
- Pump från skölj till tvätttank (Endast 2-tanks maskin).
- Ökad lastvikt.
- Ökad höjd på tvättgodset.

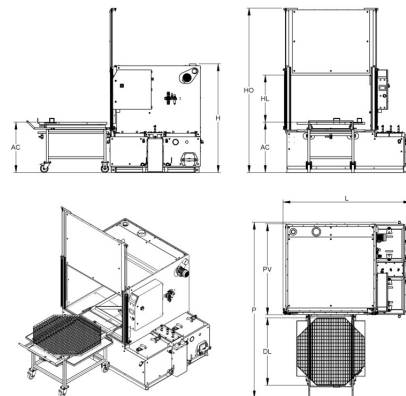

Layout simplex big, 2-tanks.

# MILAMA

Traktorvägen 12  
SE 226 60 Lund  
SVERIGE

Tel: 046 149740  
info@milama.se  
www.milama.se