

Beskrivning Lavapen serien:

Manuell tvätt där operatören kan tvätta smått och medelstort gods med handskar genom två hål i maskinens front. Tvättningen sker med effektiv pump och spolpistol vilken snabbt kan bytas ut via snabbkoppling till tvättborste om man så önskar. Maskinen kan även utrustas med en tryckluftspistol för torrblåsning. Maskinserien finns i två utföranden, elektrisk med (X) eller utan (C) högtryckspump samt pneumatisk (P). Det elektriska utförandet kan laddas med alkalisk vattenbaserad vätska om max PH 12. Vätskan kan värmas till max 60°C och ska vara lågskummande vid den temperatur tvättningen sker vid. Det pneumatiska utförandet används för lösningsmedel liknande nafta, kristallolja och fotogen. Lavapen C och P kan också levereras i öppet utförande utan huv.

Standardutrustning gemensamt för elektrisk samt pneumatisk maskin:

- Ventilationsuttag via externt uttag.
- Justerbara fötter (±50 mm).
- Demonterbar plåt mellan tvättutrymme och tank.
- Filter på sugsidan om pumpen om 500µm.
- Neonljus för inre belysning.
- Tvättpump styrd via fotpedal.
- Tvättspistol samt tvättborste utbytbara via snabbkoppling.
- Tryckluftspistol för torrblåsning.
- Maskin uppdelad i en övre huv samt undre del som tjänstgör som tank.
- Uppfällbar lasthuv avvägd med gasfjädrar för enkel lastning.
- Synglas i härdat glas samt hål för gummihandskar i huvens front.
- Plattform som både tjänstgör som tvättbord samt tak för vätsketank.
- Säkerhetsbrytare på lasthuv samt snappplås.
- Maskin tillverkad i rostfritt stål.
- Värmeelement i rostfritt stål.
- Handskar i svart latex.
- Överflödesventil för att dränera vätska från ytan i tanken.

Elektrisk maskin (C):

- Elektrisk pump.
- Extern belysning.
- Lågnivåskydd för att skydda pump och värmepatron.
- Justerbart tryck från 1 till 9 bar



Tryckluftspistol

Pneumatisk maskin (P):

- Pneumatisk membranpump.
- Justerbart tryck från 1 till 5 bar

Högtryckspump (X):

- Elektrisk högtryckspump om max 80 bar
- Lågnivåskydd för att skydda pump och värmepatron
- Övertrycksventil med tryckmätare
- Högtrycksmunstycke
- Justerbart tryck från 1 till 80 bar

Lavapen open (O)

- Öppen maskin utan huv
- Möjligt med P och C maskiner

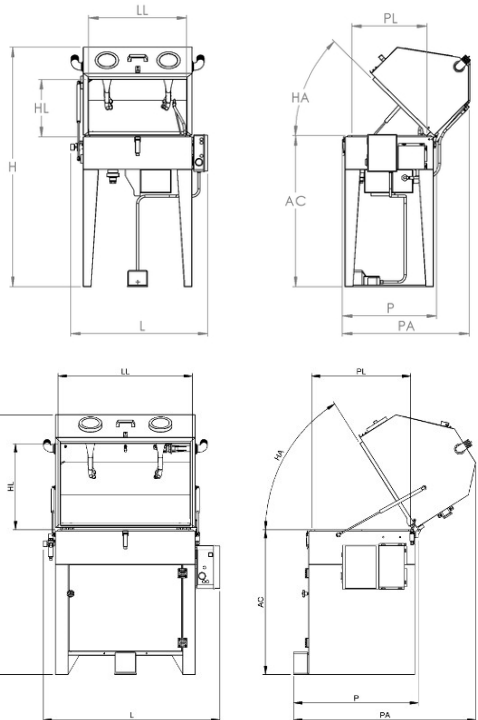

Layout Lavapen

Data	Utförande	LP2	LP3	LP4
Bredd L	P-C-X	920	1170	1420
Djup P	P-C-X	690	840	940
Höjd H	P-C-X	1600	1600	1600
Tvättmått (LLxPAxHL)	P-C-X	700x550x450	950x700x450	1200x800x450
Djup öppen huv PA	P-C-X	980	1110	1200
Lasthöjd AC	P-C-X	1000	1000	1000
Öppningsvinkel	P-C-X	60°	60°	60°
Ventilationsanslutning	P-C-X	E(Ø)55	E(Ø)55	E(Ø)55
Godsvikt max	P-C-X	70 kg	70 kg	70 kg
Tvätttank	P-C-X	40 liter	75 liter	90 liter
Pneumatisk pump	P	5 bar/ 2l/min	5 bar/ 2l/min	5 bar/ 2l/min
Elektrisk pump	C	0,75 kW/ 9bar/ 10 l/min	0,75 kW/ 9bar/ 10 l/min	0,75 kW/ 9bar/ 10 l/min
Elektrisk pump (högtryck)	X	1,5 kW/ 80bar/ 12,5 l/min	1,5 kW/ 80bar/ 12,5 l/min	1,5 kW/ 80bar/ 12,5 l/min
Elektrisk uppvärmning	C-X	2 kW	2kW	2kW
Elektrisk anslutning	P-C-X	230V/ 1-fas/ 50 Hz/ 8,6 A	230V/ 1-fas/ 50 Hz/ 8,6 A	230V/ 1-fas/ 50 Hz/ 8,6 A
Pneumatisk anslutning	P-C-X	Tryckluft 6bar	Tryckluft 6bar	Tryckluft 6bar
Tryckluftsförbrukning C och X	C-X		10 l/min 0,6m³/h (förutom vid blåsning)	
Tryckluftsförbrukning P	P		20 l/min 1,2m³/h (förutom vid blåsning)	

Möjliga tillval

Högtryckspistol	Endast för X	Endast för X	Endast för X
Påsfilterhus	För P-C-X-O	För P-C-X	För P-C-X
Maskin med hjul	För P-C-X-O	För P-C-X-O	För P-C-X-O
Veckour på värmen	För P-C-X-O	För P-C-X	För P-C-X
Ökad lastvikt till 150 kg	För P-C-X-O	För P-C-X-O	För P-C-X-O

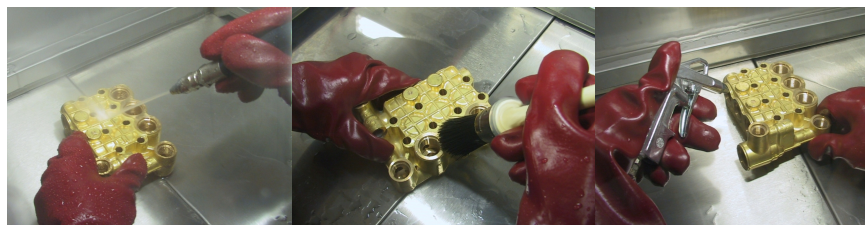

Arbete i maskinen med munstycke, borstmunstycke och tryckluftsbåsning



Lavapen Open